

一般公差	公差
10以下	± 0.2
10を超え50以下	± 0.25
50を超え100以下	± 0.3
角 度	± 3°

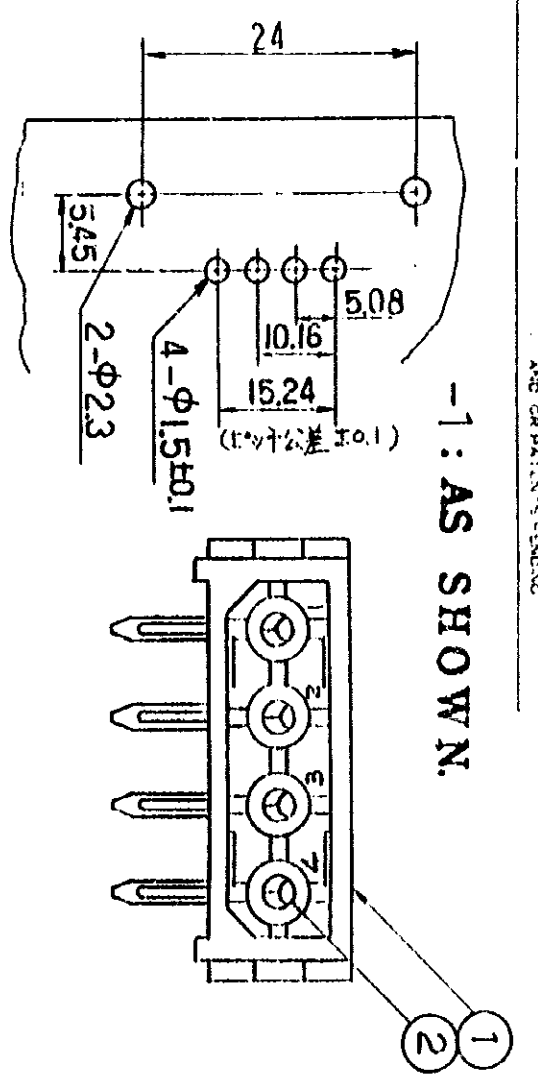

-1: AS SHOWN.

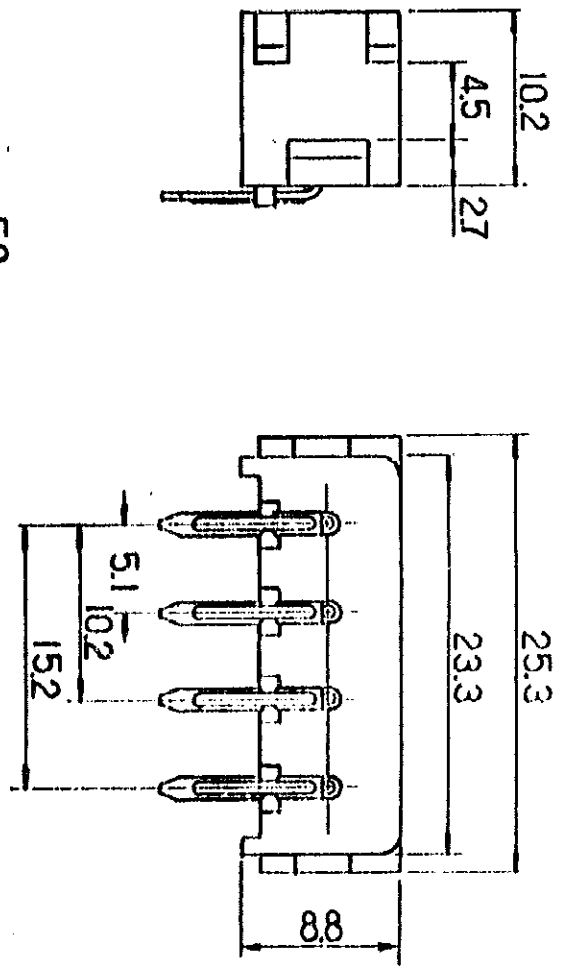
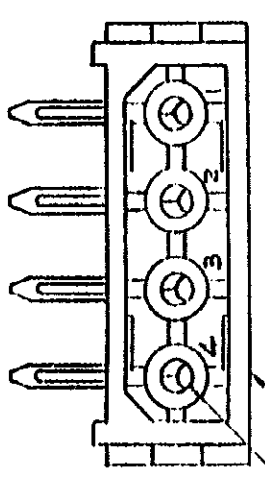

-2: AS SHOWN.

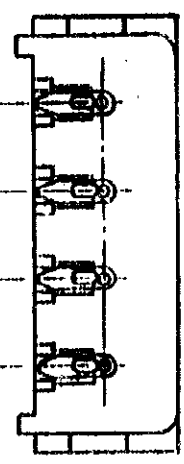
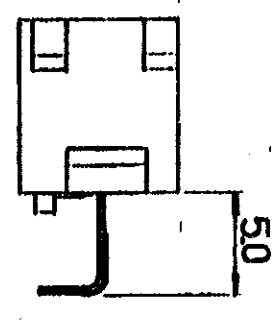
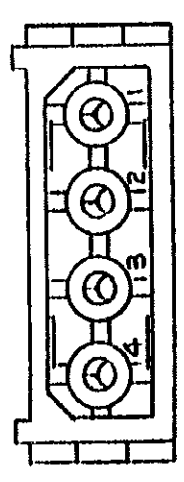

-1. 基板加工寸法
 (一般公差 ±0.15)

-3: AS SHOWN.

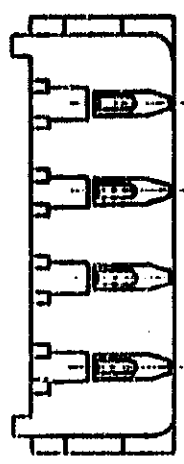
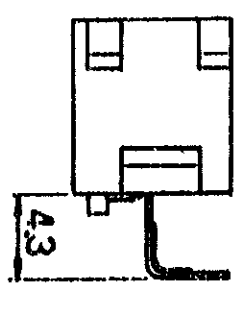
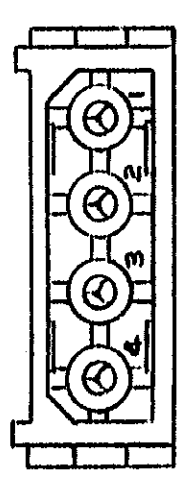

-2-3 基板加工寸法
 (一般公差 ±0.15)

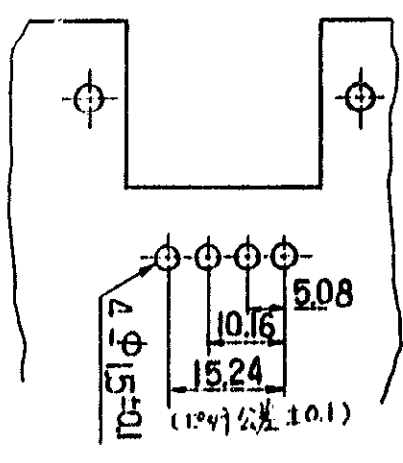

注
 1) -1, ハヤダ-は該当品用クランプ
 (P/N 172296)にてプリント基板に固定
 して下さい。

2) -2, -3 ハヤダ用クランプは当社で
 は用意していません。
 (御客様にて御用意願います)

3) -1, -2, -3 のハヤダ・ハヤダは天通品
 である。

REV. NO.	REV.	DATE
1	A	1983.04.28
2	B	1983.04.28
3	C	1983.04.28
4	D	1983.04.28

DR. NAME	DR. DATE
Y. IMAI	1983.04.28
CHK. NAME	CHK. DATE
D. OZAWA	1983.04.28
APP. NAME	APP. DATE
N. OZAWA	1983.04.28

MPR MATERIAL	①: 1/4 フロトン ②: リン青銅 ③: 銅カスケット
TOLENANCE EXCEPT AS NOTED	
DR. NAME	Y. IMAI
DR. DATE	1983.04.28
CHK. NAME	D. OZAWA
CHK. DATE	1983.04.28
APP. NAME	N. OZAWA
APP. DATE	1983.04.28
SIZE	B
LOC	J
REV. NO.	1
REV.	A
SHEET	1 OF 1

4 極 コアソリヤル X 行ソコヤ7 ホソハヤダ

C-172349